



BL 下向吐出用

コードNo.	寸法
BL-0400	(PT) 1/2
BL-0600	3/4



BH ホース・チューブ用

コードNo.	寸法
BH-0440	(PT) 1/2 × 外径φ12.7
BH-0414	1/2 × φ14
BH-0416	1/2 × φ16
BH-0620	3/4 × φ20.5



BY ホースジョイント用

コードNo.	寸法
BY-0414	(PT) 1/2 × 外径φ14
BY-0620	3/4 × φ20.5

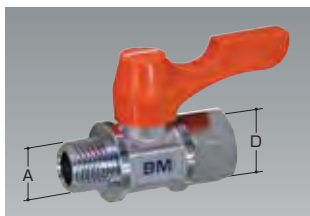

BM 外・内ネジ型

コードNo.	寸法
R=φ6	A(R) D(G)
BM-1011	1/8 × 1/8(内)
BM-1012	1/8 × 1/4(内)
BM-1021	1/4 × 1/8(内)
BM-1022	1/4 × 1/4(内)
BM-1032	3/8 × 1/4(内)
R=φ8	A(R) D(G)
BM-2033	3/8 × 3/8(内)
BM-2043	1/2 × 3/8(内)



BH ホースニップル一体型
凡ゆるホースに

コードNo.	寸法
R=φ6	A(R) 外径
BH-1106	1/8 × φ6
BH-1107	1/8 × φ7
BH-1206	1/4 × φ6
BH-1208	1/4 × φ8
BH-1209	1/4 × φ9
BH-1309	3/4 × φ9
BH-1310	3/8 × φ10.5
R=φ8	A(R) 外径
BH-2310	3/8 × φ10.5
BH-2414	1/2 × φ14



BC ワンタッチ接続型
ナイロン、ウレタンチューブに

コードNo.	寸法
R=φ6	A(R) チューブ径
BC-1106	1/8 × φ6
BC-1108	1/8 × φ8
BC-1206	1/4 × φ6
BC-1208	1/4 × φ8
BC-1210	1/4 × φ10
BC-1308	3/8 × φ8
BC-1310	3/8 × φ10
R=φ8	A(R) チューブ径
BC-2310	3/8 × φ10



BL 水栓型
油缶の取出しに

コードNo.	寸法
R=φ6	A(R)
BL-1100	1/8
BL-1200	1/4
BL-1300	3/8
R=φ8	A(R)
BL-2400	1/2

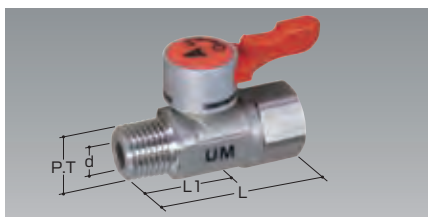

UM 外内ネジ型

コードNo.	P.T.	L1	L	d
UM-1011	1/8	18	38	4.8
UM-1022	1/4	20	43	4.8
UM-1033	3/8	23	54	6.8

■材質/ステンレス

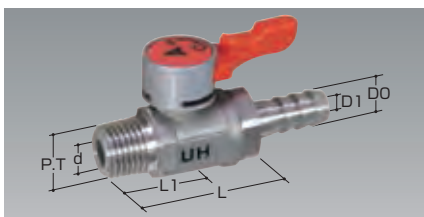

UH ホースニップル一体型

コードNo.	P.T.	D0	D1	L1	L	d
UH-1106	1/8	6	3	18	55	4.8
UH-1107	1/8	7	4	18	55	4.8
UH-1108	1/8	8	5	18	55	4.8
UH-1110	1/8	10.5	6	18	55	4.8
UH-1207	1/4	7	4	20	57	4.8
UH-1208	1/4	8	5	20	57	4.8
UH-1209	1/4	9	6	20	57	4.8
UH-1210	1/4	10.5	6	20	57	4.8
UH-1309	3/8	9	6	23	64	6.8
UH-1310	3/8	10.5	6	23	64	6.8

■材質/ステンレス

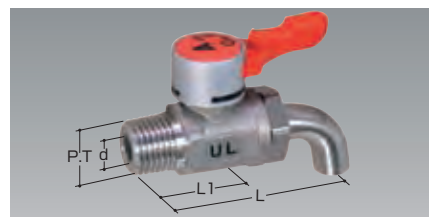

UL 外ネジドレン型

コードNo.	P.T.	L1	L	d
UL-1100	1/8	18	50	4.8
UL-1200	1/4	20	52	4.8
UL-1300	3/8	23	59	6.8

■材質/ステンレス



TH-20A



ラブリックおねじ×エルボ (禁油品)

ラブリックおねじ×ホース

ラブリックおねじ×めねじ

※価格は全てオープン価格です。

コードNo.	品名	d ₁	d ₂	ℓ ₁	ℓ ₂	L
LE12	ラブリックおねじ×エルボ	R 1/2	16	15	32	93
LH14	ラブリックおねじ×ホース	R 1/4	10	13	30.5	88.5
LH12		R 1/2	10	15	30.5	91
LM1414	ラブリックおねじ×めねじ	R 1/4	Rc1/4	13	15	68.5
LM1438		R 1/4	Rc3/8	13	15	68.5
LM1214		R 1/2	Rc1/4	15	15	71
LM1238		R 1/2	Rc3/8	15	15	71

通常在庫品 3~5日 7~10日 ■材質/硬質塩化ビニル(U-PVC)



TH-25A

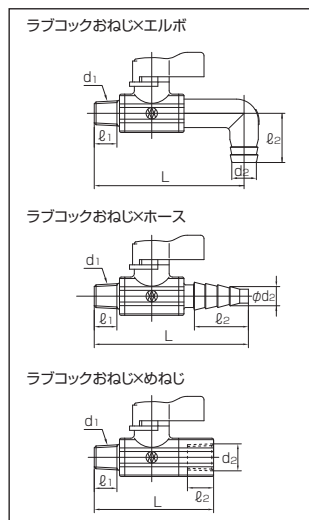

ラブリックおねじ×エルボ

ラブリックおねじ×ホース

ラブリックおねじ×めねじ